

NO.	SH.	ZONE	DESCRIPTION	BY	CO.	APPR.	DATE
1	1		ADDED PEDESTAL DETAILS	RUL	SRT	KEG	03MAY04
2	1		ADDED NOTES 7 & 8 "AS BUILT"	RUL	SRT		

NOTES (CONT.):

- CRANE PERFORMANCE WITH A 25 GPM @ 2900 PSI POWER SUPPLY:
 HOISTING: 6000 LBS CAPACITY
 AVERAGE HOOK SPEED = 75 FT/MIN
 SLEWING: 0 TO 1 RPM
 JIB AND LUFF: FULL RET. TO FULL STROKE IN 40 SECONDS
- ALL CUSTOMER HYDRAULIC CONNECTIONS ARE MADE AT THE HYDRAULIC SWIVEL LOCATED INSIDE THE PEDESTAL. HYDRAULIC REQUIREMENTS: 25 GPM @ 2900 PSI

NOTES (CONT.):

- CRANE FOUNDATIONS REACTIONS ARE:
 AXIAL THRUST 30,600 LBS
 OVERTURNING MOMENT 182,000 FT-LBS
 SLEWING TORQUE 25,300 FT-LBS
- CRANE CAN HANDLE RATED LOADS UP TO 8.0' LIST AND IS CAPABLE OF 360° CONTINUOUS ROTATION.
- ELECTRICAL REQUIREMENTS: 12 VDC @ 6 AMPS

NOTES:

- CRANE MODEL NUMBER IS FB20-40.
- CALCULATED CRANE WEIGHT INCLUDING WINCH, WIRE ROPE, OVERHAUL BALL, AND 2 MANUAL EXTENSIONS IS 8,100 LBS.
- CAPACITIES SHOWN BELOW ARE ABS STRUCTURAL CAPACITIES AT THE BOOM LIFTING POINTS, THE WEIGHT OF THE LOAD BLOCK AND RIGGING ARE CONSIDERED PART OF THE LIVE LOAD.
- THE WINCH IS RATED FOR 4,000 LBS LINE PULL.

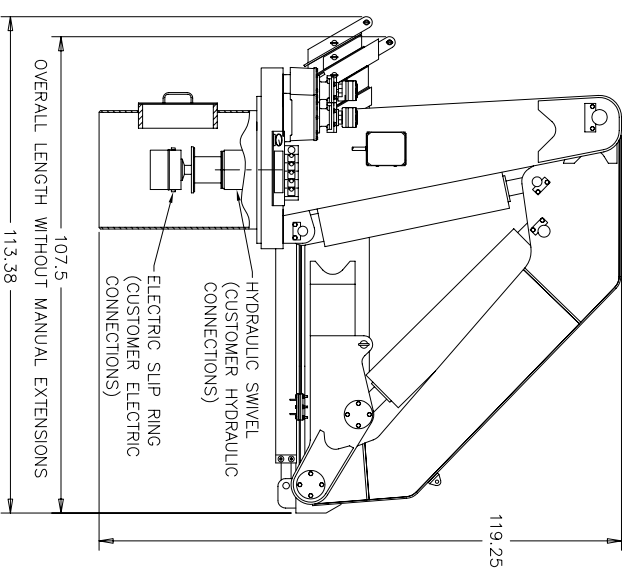
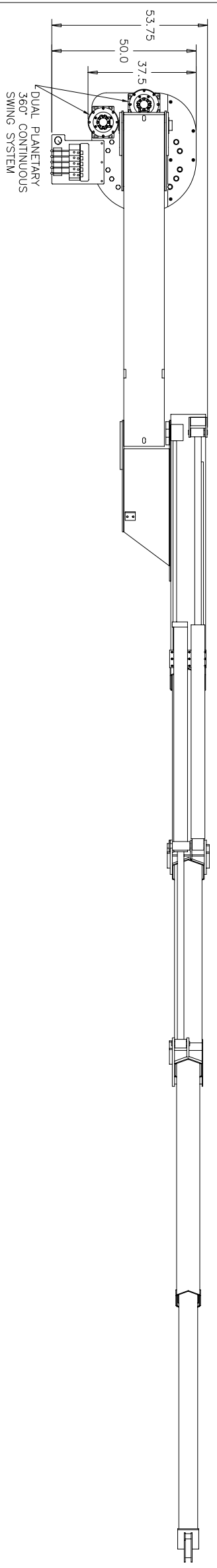

STOWED CONFIGURATION

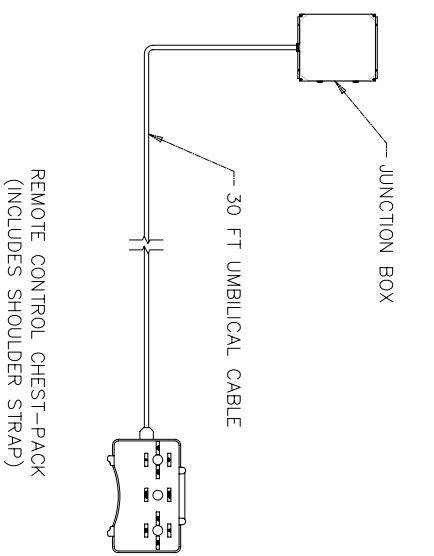
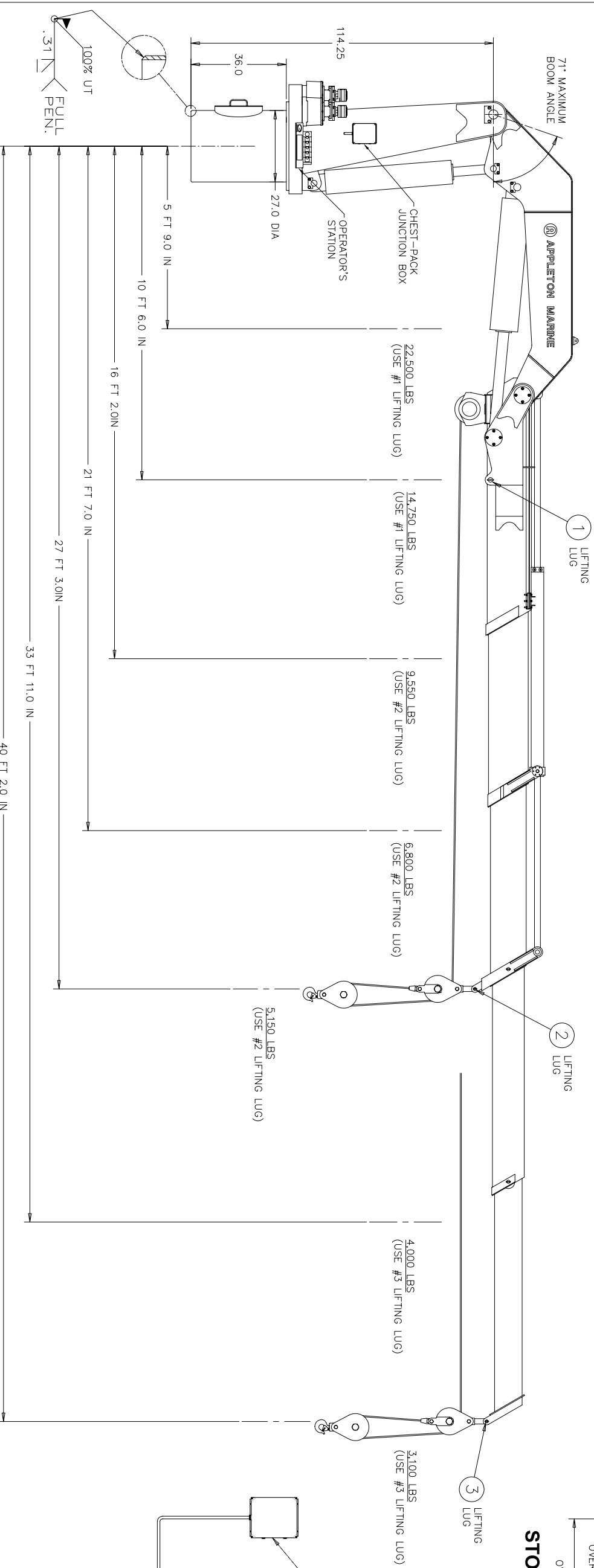

REMOTE CONTROL CHEST-PACK (INCLUDES SHOULDER STRAP)

<p>APPLETON MARINE, INC.</p> <p>CRANE OUTLINE</p> <p>MODEL FB20-40</p> <p>BMD-535</p>		<p>DATE</p> <p>REV.</p>
<p>DESIGNED BY</p> <p>31MAR04</p>	<p>CHECKED BY</p> <p>31MAR04</p>	<p>DATE</p> <p>REV.</p>
<p>APPROVED BY</p> <p>CEB</p>	<p>APPROVED BY</p> <p>31MAR04</p>	<p>DATE</p> <p>REV.</p>
<p>SCALE</p> <p>3/64</p>	<p>SHEET</p> <p>8,350</p>	<p>OF</p> <p>1</p>

TOLERANCES UNLESS OTHERWISE SPECIFIED:
 .XX .010
 .XXX .015
 .XXX .025
 .XXX .030
 .XXX .040
 .XXX .050
 .XXX .060
 .XXX .070
 .XXX .080
 .XXX .090
 .XXX .100
 .XXX .125
 .XXX .150
 .XXX .175
 .XXX .200
 .XXX .250
 .XXX .300
 .XXX .375
 .XXX .450
 .XXX .562
 .XXX .700
 .XXX .875
 .XXX 1.125
 .XXX 1.500
 .XXX 1.875
 .XXX 2.375
 .XXX 3.000
 .XXX 3.750
 .XXX 4.500
 .XXX 5.625
 .XXX 7.000
 .XXX 8.750
 .XXX 10.625
 .XXX 13.000
 .XXX 15.750
 .XXX 19.500
 .XXX 24.000
 .XXX 29.500
 .XXX 36.000
 .XXX 44.500
 .XXX 55.000
 .XXX 67.000
 .XXX 81.000
 .XXX 98.000
 .XXX 119.000
 .XXX 145.000
 .XXX 176.000
 .XXX 213.000
 .XXX 257.000
 .XXX 309.000
 .XXX 370.000
 .XXX 441.000
 .XXX 523.000
 .XXX 617.000
 .XXX 725.000
 .XXX 848.000
 .XXX 987.000
 .XXX 1153.000
 .XXX 1348.000
 .XXX 1575.000
 .XXX 1837.000
 .XXX 2137.000
 .XXX 2478.000
 .XXX 2863.000
 .XXX 3295.000
 .XXX 3878.000
 .XXX 4515.000
 .XXX 5210.000
 .XXX 5967.000
 .XXX 6790.000
 .XXX 7684.000
 .XXX 8653.000
 .XXX 9692.000
 .XXX 10807.000
 .XXX 12004.000
 .XXX 13289.000
 .XXX 14660.000
 .XXX 16123.000
 .XXX 17675.000
 .XXX 19322.000
 .XXX 21071.000
 .XXX 22920.000
 .XXX 24866.000
 .XXX 26907.000
 .XXX 29051.000
 .XXX 31296.000
 .XXX 33641.000
 .XXX 36085.000
 .XXX 38627.000
 .XXX 41266.000
 .XXX 43999.000
 .XXX 46826.000
 .XXX 49746.000
 .XXX 52757.000
 .XXX 55858.000
 .XXX 59049.000
 .XXX 62329.000
 .XXX 65697.000
 .XXX 69152.000
 .XXX 72693.000
 .XXX 76320.000
 .XXX 79933.000
 .XXX 83631.000
 .XXX 87414.000
 .XXX 91281.000
 .XXX 95231.000
 .XXX 99263.000
 .XXX 103376.000
 .XXX 107570.000
 .XXX 111844.000
 .XXX 116188.000
 .XXX 120601.000
 .XXX 125083.000
 .XXX 129634.000
 .XXX 134254.000
 .XXX 138942.000
 .XXX 143698.000
 .XXX 148521.000
 .XXX 153411.000
 .XXX 158367.000
 .XXX 163389.000
 .XXX 168476.000
 .XXX 173628.000
 .XXX 178845.000
 .XXX 184126.000
 .XXX 189471.000
 .XXX 194880.000
 .XXX 200353.000
 .XXX 205890.000
 .XXX 211490.000
 .XXX 217153.000
 .XXX 222879.000
 .XXX 228668.000
 .XXX 234519.000
 .XXX 240432.000
 .XXX 246407.000
 .XXX 252443.000
 .XXX 258541.000
 .XXX 264699.000
 .XXX 270918.000
 .XXX 277197.000
 .XXX 283536.000
 .XXX 289935.000
 .XXX 296394.000
 .XXX 302913.000
 .XXX 309491.000
 .XXX 316128.000
 .XXX 322824.000
 .XXX 329579.000
 .XXX 336393.000
 .XXX 343265.000
 .XXX 350195.000
 .XXX 357183.000
 .XXX 364229.000
 .XXX 371333.000
 .XXX 378494.000
 .XXX 385712.000
 .XXX 392987.000
 .XXX 400319.000
 .XXX 407708.000
 .XXX 415154.000
 .XXX 422656.000
 .XXX 430214.000
 .XXX 437828.000
 .XXX 445498.000
 .XXX 453224.000
 .XXX 460905.000
 .XXX 468641.000
 .XXX 476432.000
 .XXX 484278.000
 .XXX 492179.000
 .XXX 500135.000
 .XXX 508146.000
 .XXX 516211.000
 .XXX 524331.000
 .XXX 532505.000
 .XXX 540734.000
 .XXX 549017.000
 .XXX 557354.000
 .XXX 565745.000
 .XXX 574190.000
 .XXX 582689.000
 .XXX 591242.000
 .XXX 599849.000
 .XXX 608510.000
 .XXX 617225.000
 .XXX 625994.000
 .XXX 634817.000
 .XXX 643694.000
 .XXX 652625.000
 .XXX 661610.000
 .XXX 670649.000
 .XXX 679742.000
 .XXX 688889.000
 .XXX 698090.000
 .XXX 707344.000
 .XXX 716651.000
 .XXX 726011.000
 .XXX 735424.000
 .XXX 744890.000
 .XXX 754409.000
 .XXX 763981.000
 .XXX 773606.000
 .XXX 783284.000
 .XXX 792915.000
 .XXX 802599.000
 .XXX 812336.000
 .XXX 822126.000
 .XXX 831969.000
 .XXX 841865.000
 .XXX 851814.000
 .XXX 861816.000
 .XXX 871871.000
 .XXX 881979.000
 .XXX 892130.000
 .XXX 902334.000
 .XXX 912591.000
 .XXX 922901.000
 .XXX 933264.000
 .XXX 943680.000
 .XXX 954149.000
 .XXX 964671.000
 .XXX 975246.000
 .XXX 985874.000
 .XXX 996555.000
 .XXX 1007289.000
 .XXX 1018076.000
 .XXX 1028916.000
 .XXX 1039809.000
 .XXX 1050755.000
 .XXX 1061754.000
 .XXX 1072806.000
 .XXX 1083911.000
 .XXX 1095069.000
 .XXX 1106280.000
 .XXX 1117544.000
 .XXX 1128861.000
 .XXX 1140231.000
 .XXX 1151654.000
 .XXX 1163130.000
 .XXX 1174659.000
 .XXX 1186241.000
 .XXX 1197876.000
 .XXX 1209564.000
 .XXX 1221305.000
 .XXX 1233099.000
 .XXX 1244946.000
 .XXX 1256846.000
 .XXX 1268799.000
 .XXX 1280805.000
 .XXX 1292864.000
 .XXX 1304976.000
 .XXX 1317141.000
 .XXX 1329359.000
 .XXX 1341630.000
 .XXX 1353954.000
 .XXX 1366331.000
 .XXX 1378761.000
 .XXX 1391244.000
 .XXX 1403780.000
 .XXX 1416369.000
 .XXX 1428999.000
 .XXX 1441671.000
 .XXX 1454395.000
 .XXX 1467169.000
 .XXX 1480004.000
 .XXX 1492890.000
 .XXX 1505827.000
 .XXX 1518815.000
 .XXX 1531854.000
 .XXX 1544944.000
 .XXX 1558085.000
 .XXX 1571277.000
 .XXX 1584520.000
 .XXX 1597814.000
 .XXX 1611159.000
 .XXX 1624555.000
 .XXX 1638002.000
 .XXX 1651500.000
 .XXX 1665049.000
 .XXX 1678649.000
 .XXX 1692299.000
 .XXX 1705999.000
 .XXX 1719750.000
 .XXX 1733551.000
 .XXX 1747402.000
 .XXX 1761303.000
 .XXX 1775254.000
 .XXX 1789255.000
 .XXX 1803306.000
 .XXX 1817407.000
 .XXX 1831558.000
 .XXX 1845759.000
 .XXX 1860010.000
 .XXX 1874311.000
 .XXX 1888662.000
 .XXX 1903063.000
 .XXX 1917514.000
 .XXX 1931915.000
 .XXX 1946366.000
 .XXX 1960867.000
 .XXX 1975418.000
 .XXX 1989919.000
 .XXX 2004470.000
 .XXX 2019071.000
 .XXX 2033722.000
 .XXX 2048423.000
 .XXX 2063174.000
 .XXX 2077975.000
 .XXX 2092826.000
 .XXX 2107727.000
 .XXX 2122678.000
 .XXX 2137679.000
 .XXX 2152730.000
 .XXX 2167831.000
 .XXX 2182982.000
 .XXX 2198183.000
 .XXX 2213434.000
 .XXX 2228735.000
 .XXX 2244086.000
 .XXX 2259487.000
 .XXX 2274938.000
 .XXX 2290439.000
 .XXX 2305990.000
 .XXX 2321591.000
 .XXX 2337242.000
 .XXX 2352943.000
 .XXX 2368694.000
 .XXX 2384495.000
 .XXX 2400346.000
 .XXX 2416247.000
 .XXX 2432198.000
 .XXX 2448199.000
 .XXX 2464250.000
 .XXX 2480351.000
 .XXX 2496502.000
 .XXX 2512703.000
 .XXX 2528954.000
 .XXX 2545255.000
 .XXX 2561606.000
 .XXX 2578007.000
 .XXX 2594458.000
 .XXX 2610959.000
 .XXX 2627510.000
 .XXX 2644111.000
 .XXX 2660762.000
 .XXX 2677463.000
 .XXX 2694214.000
 .XXX 2711015.000
 .XXX 2727866.000
 .XXX 2744767.000
 .XXX 2761718.000
 .XXX 2778719.000
 .XXX 2795770.000
 .XXX 2812871.000
 .XXX 2829992.000
 .XXX 2847193.000
 .XXX 2864444.000
 .XXX 2881745.000
 .XXX 2899096.000
 .XXX 2916497.000
 .XXX 2933948.000
 .XXX 2951449.000
 .XXX 2968990.000
 .XXX 2986581.000
 .XXX 3004222.000
 .XXX 3021913.000
 .XXX 3039654.000
 .XXX 3057445.000
 .XXX 3075286.000
 .XXX 3093177.000
 .XXX 3111118.000
 .XXX 3129109.000
 .XXX 3147150.000
 .XXX 3165241.000
 .XXX 3183382.000
 .XXX 3201573.000
 .XXX 3219814.000
 .XXX 3238105.000
 .XXX 3256446.000
 .XXX 3274837.000
 .XXX 3293278.000
 .XXX 3311769.000
 .XXX 3330310.000
 .XXX 3348901.000
 .XXX 3367542.000
 .XXX 3386233.000
 .XXX 3404974.000
 .XXX 3423765.000
 .XXX 3442606.000
 .XXX 3461497.000
 .XXX 3480438.000
 .XXX 3499429.000
 .XXX 3518470.000
 .XXX 3537561.000
 .XXX 3556702.000
 .XXX 3575893.000
 .XXX 3595134.000
 .XXX 3614425.000
 .XXX 3633766.000
 .XXX 3653157.000
 .XXX 3672598.000
 .XXX 3692089.000
 .XXX 3711630.000
 .XXX 3731221.000
 .XXX 3750862.000
 .XXX 3770553.000
 .XXX 3790294.000
 .XXX 3810085.000
 .XXX 3829926.000
 .XXX 3849817.000
 .XXX 3869758.000
 .XXX 3889749.000
 .XXX 3909790.000
 .XXX 3929881.000
 .XXX 3949992.000
 .XXX 3970193.000
 .XXX 3990464.000
 .XXX 4010795.000
 .XXX 4031176.000
 .XXX 4051607.000
 .XXX 4072088.000
 .XXX 4092619.000
 .XXX 4113190.000
 .XXX 4133811.000
 .XXX 4154462.000
 .XXX 4175153.000
 .XXX 4195894.000
 .XXX 4216685.000
 .XXX 4237526.000
 .XXX 4258417.000
 .XXX 4279358.000
 .XXX 4300349.000
 .XXX 4321390.000
 .XXX 4342481.000
 .XXX 4363622.000
 .XXX 4384813.000
 .XXX 4406054.000
 .XXX 4427345.000
 .XXX 4448686.000
 .XXX 4470077.000
 .XXX 4491518.000
 .XXX 4512999.000
 .XXX 4534520.000
 .XXX 4556081.000
 .XXX 4577682.000
 .XXX 4599323.000
 .XXX 4620994.000
 .XXX 4642705.000
 .XXX 4664456.000
 .XXX 4686247.000
 .XXX 4708078.000
 .XXX 4729949.000
 .XXX 4751860.000
 .XXX 4773811.000
 .XXX 4795802.000
 .XXX 4817833.000
 .XXX 4839904.000
 .XXX 4862015.000
 .XXX 4884166.000
 .XXX 4906357.000
 .XXX 4928588.000
 .XXX 4950859.000
 .XXX 4973170.000
 .XXX 4995521.000
 .XXX 5017912.000
 .XXX 5040343.000
 .XXX 5062814.000
 .XXX 5085325.000
 .XXX 5107876.000
 .XXX 5130467.000
 .XXX 5153098.000
 .XXX 5175769.000
 .XXX 5198480.000
 .XXX 5221231.000
 .XXX 5244022.000
 .XXX 5266853.000
 .XXX 5289724.000
 .XXX 5312635.000
 .XXX 5335586.000
 .XXX 5358577.000
 .XXX 5381608.000
 .XXX 5404679.000
 .XXX 5427790.000
 .XXX 5450941.000
 .XXX 5474132.000
 .XXX 5497363.000
 .XXX 5520634.000
 .XXX 5543945.000
 .XXX 5567296.000
 .XXX 5590687.000
 .XXX 5614118.000
 .XXX 5637589.000
 .XXX 5661090.000
 .XXX 5684631.000
 .XXX 5708212.000
 .XXX 5731833.000
 .XXX 5755494.000
 .XXX 5779195.000
 .XXX 5802936.000
 .XXX 5826717.000
 .XXX 5850538.000
 .XXX 5874399.000
 .XXX 5898290.000
 .XXX 5922221.000
 .XXX 5946192.000
 .XXX 5970203.000
 .XXX 5994254.000
 .XXX 6018345.000
 .XXX 6042476.000
 .XXX 6066647.000
 .XXX 6090858.000
 .XXX 6115109.000
 .XXX 6139400.000
 .XXX 6163731.000
 .XXX 6188102.000
 .XXX 6212513.000
 .XXX 6236964.000
 .XXX 6261455.000
 .XXX 6285986.000
 .XXX 6310557.000
 .XXX 6335168.000
 .XXX 6359819.000
 .XXX 6384510.000
 .XXX 6409241.000
 .XXX 6434012.000
 .XXX 6458823.000
 .XXX 6483674.000
 .XXX 6508565.000
 .XXX 6533496.000
 .XXX 6558467.000
 .XXX 6583478.000
 .XXX 6608529.000
 .XXX 6633620.000
 .XXX 6658751.000
 .XXX 6683922.000
 .XXX 6709133.000
 .XXX 6734384.000
 .XXX 6759675.000
 .XXX 6784996.000
 .XXX 6810347.000
 .XXX 6835738.000
 .XXX 6861169.000
 .XXX 6886640.000
 .XXX 6912151.000
 .XXX 6937702.000
 .XXX 6963293.000
 .XXX 6988924.000
 .XXX 7014595.000
 .XXX 7040306.000
 .XXX 7066057.000
 .XXX 7091848.000
 .XXX 7117679.000
 .XXX 7143550.000
 .XXX 7169461.000
 .XXX 7195412.000
 .XXX 7221403.000
 .XXX 7247434.000
 .XXX 7273505.000
 .XXX 7299616.000
 .XXX 7325767.000
 .XXX 7351958.000
 .XXX 7378189.000
 .XXX 7404460.000
 .XXX 7430781.000
 .XXX 7457142.000
 .XXX 7483543.000
 .XXX 7509984.000
 .XXX 7536465.000
 .XXX 7562986.000
 .XXX 7589547.000
 .XXX 7616148.000
 .XXX 7642789.000
 .XXX 7669470.000
 .XXX 7696191.000
 .XXX 7722952.000
 .XXX 7749753.000
 .XXX 7776594.000
 .XXX 7803475.000
 .XXX 7830396.000
 .XXX 7857357.000
 .XXX 7884358.000
 .XXX 7911399.000
 .XXX 7938480.000
 .XXX 7965601.000
 .XXX 7992762.000
 .XXX 8019963.000
 .XXX 8047204.000
 .XXX 8074485.000
 .XXX 8101806.000
 .XXX 8129167.000
 .XXX 8156568.000
 .XXX 8184009.000
 .XXX 8211490.000
 .XXX 8239011.000
 .XXX 8266572.000
 .XXX 8294173.000
 .XXX 8321814.000
 .XXX 8349495.000
 .XXX 8377216.000
 .XXX 8404977.000
 .XXX 8432778.000
 .XXX 8460619.000
 .XXX 8488500.000
 .XXX 8516421.000
 .XXX 8544382.000
 .XXX 8572383.000
 .XXX 8600424.000
 .XXX 8628505.000
 .XXX 8656626.000
 .XXX 8684787.000
 .XXX 8712988.000